

EAC



Научно-производственное
предприятие **СЕНСОР**

Устройство «СЕНС»
Взрывозащищенное устройство
(сигнализатор)

ВУК-Е-МС

РУКОВОДСТВО ПО ЭКСПЛУАТАЦИИ

СЕНС.424411.027 РЭ

Содержание

1 ОПИСАНИЕ И РАБОТА.....	4
1.1 Назначение.....	4
1.2 Технические характеристики.....	4
1.3 Комплектность.....	5
1.4 Маркировка.....	5
1.5 Упаковка.....	5
2 ПРИНЦИП ДЕЙСТВИЯ И УСТРОЙСТВО	6
2.1 Устройство сигнализатора	6
2.2 Принцип работы.....	7
3 ИСПОЛЬЗОВАНИЕ ПО НАЗНАЧЕНИЮ.....	8
3.1 Указание мер безопасности.....	8
3.2 Эксплуатационные ограничения.....	8
3.3 Подготовка изделия к использованию	9
3.4 Монтаж.....	9
3.5 Порядок работы	10
4 ТЕХНИЧЕСКОЕ ОБСЛУЖИВАНИЕ	11
5 ТЕКУЩИЙ РЕМОНТ ИЗДЕЛИЯ	11
6 ТРАНСПОРТИРОВАНИЕ И ХРАНЕНИЕ	11
7 УТИЛИЗАЦИЯ.....	11
Приложение А – Ссылочные нормативные документы	12
Приложение Б – Схема условного обозначения сигнализатора.....	13
Приложение В – Обеспечение взрывозащищенности.....	14
Приложение Г – Типы устройств крепления кабельного ввода	18

Настоящее руководство по эксплуатации (РЭ) распространяется на устройство «СЕНС» взрывозащищенное устройство (сигнализатор) ВУУК-Е-МС и содержит сведения, необходимые для его правильной и безопасной эксплуатации.

Перечень нормативных документов, на которые даны ссылки в настоящем руководстве по эксплуатации, приведен в приложении А.

1 ОПИСАНИЕ И РАБОТА

1.1 Назначение

1.1.1 Наименование изделия – взрывозащищенное устройство (сигнализатор) ВУУК-Е-МС (далее по тексту – сигнализатор).

1.1.2 Взрывозащищенное устройство (сигнализатор) ВУУК-Е-МС предназначен для подачи светового сигнала во взрывоопасной зоне.

1.1.3 Сигнализатор может применяться и в других системах автоматизации производственных объектов, поддерживающих протокол «СЕНС».

1.1.4 ВУУК-Е-МС имеет взрывозащищенное исполнение в соответствии с требованиями ТР ТС 012/2011 «О безопасности оборудования для работы во взрывоопасных средах», соответствует требованиям ГОСТ 31610.0 (IEC 60079-0:2011), ГОСТ IEC 60079-1, ГОСТ 31610.26. Уровень зоны взрывозащиты – 1, уровень взрывозащиты Gb – взрывобезопасный, вид взрывозащиты – взрывонепроницаемая оболочка db, маркировка взрывозащиты – **1 Ex db IIB T4 Gb**.

1.1.5 ВУУК-Е-МС может устанавливаться на объектах в зонах класса 1 и класса 2 по ГОСТ IEC 60079-10-1, помещений и наружных установок согласно ГОСТ IEC 60079-14, где возможно образование смесей горючих газов и паров с воздухом категории IIB, IIA по ГОСТ Р МЭК 60079-20-1, температурных классов T4, T3, T2, T1 по ГОСТ 31610.0 (IEC 60079-0:2011).

1.1.6 Номинальные значения климатических факторов согласно ГОСТ 15150 УХЛ1*, но, при этом диапазон температуры окружающей среды от минус 50 до + 60 °С.

1.1.7 Структура условного обозначения сигнализатора приведена в приложении Б.

1.1.8 Чертеж средств взрывозащиты и описание взрывозащищенности приведен в приложении В.

1.2 Технические характеристики

1.2.1 Параметры электропитания ВУУК-Е-МС приведены в таблице 1.

Таблица 1

Устройство	Напряжение питания, В	Потребляемый ток (мА) / мощность (Вт)
ВУУК-Е-МС-...-12В	~ 12 ± 15%, (30...400) Гц = 12 ± 20%	не более 50 мА
ВУУК-Е-МС-...-24В	~ 24 ± 15%, (30...400) Гц = 24 ± 20%	
ВУУК-Е-МС-...-220В	~ 220 ± 15%, 50 ± 5 Гц	не более 5 Вт

1.2.2 Температура окружающей среды – от минус 50 до + 60 °С.

1.2.3 Маркировка взрывозащиты – **1 Ex db IIB T4 Gb**.

1.2.4 Степень защиты от внешних воздействий по ГОСТ 14254 – IP66.

1.2.5 Сопротивление изоляции между электрическими цепями и корпусом при нормальных условиях окружающей среды, МОм, не менее – 20.

1.2.6 Класс защиты человека от поражения электрическим током по ГОСТ 12.2.007.0 – I.

1.2.7 Сечения подключаемых проводов – от 0,2 до 2,5 мм².

1.2.8 Габаритные размеры – 190 x 130 x 90 мм.

1.2.9 Назначенный срок службы – 10 лет.

1.3 Комплектность

1.3.1 Комплект поставки в соответствии с таблицей 2.

Таблица 2

№	Наименование	Кол-во	Примечание
1	Устройство «СЕНС». Взрывозащищенное устройство (сигнализатор) ВУУК-Е-МС	1 шт.	В соответствии с заказом
2	Устройство «СЕНС». Взрывозащищенное устройство (сигнализатор) ВУУК-Е-МС. Паспорт.	1 экз.	
3	Устройство «СЕНС». Взрывозащищенное устройство (сигнализатор) ВУУК-Е-МС. Руководство по эксплуатации.	1 экз.	На партию в один адрес (по одному счету), дополнительно – по требованию
4	Комплект монтажных частей	1 шт.	

1.4 Маркировка

1.4.1 Сигнализатор имеет табличку, содержащую:

- наименование изделия;
- год выпуска;
- заводской номер изделия;
- зарегистрированный товарный знак изготовителя.
- маркировку взрывозащиты;
- изображение специального знака взрывобезопасности «Ex»;
- изображение единого знака обращения продукции на рынке государств-членов Таможенного союза «ЕАС»;
- наименование органа по сертификации;
- номер сертификата соответствия;
- рабочий диапазон температур окружающей среды «Та»;
- степень защиты от внешних воздействий «IP»;
- надпись «ОТКРЫВАТЬ, ОТКЛЮЧИВ ПИТАНИЕ!».

1.5 Упаковка

1.5.1 Сигнализатор поставляется в деревянной таре предприятия-изготовителя, обеспечивающей защиту устройства от внешних воздействующих факторов во время транспортировки и хранения.

2 ПРИНЦИП ДЕЙСТВИЯ И УСТРОЙСТВО

2.1 Устройство сигнализатора

2.1.1 Внешний вид сигнализатора ВУУК-Е-МС приведен на рисунке 1.



Рисунок 1

2.1.2 Конструктивно сигнализатор состоит из корпуса с крышкой 1, заворачиваемой по резьбе, и кабельного ввода 2. Три неиспользуемых кабельных ввода закрыты заглушками 3. Крышка корпуса имеет смотровое окно 7. Внутри корпуса размещается плата ВУУК-Е-МС с винтовыми клеммными зажимами для подключения внешних цепей, двумя светодиодами и другими элементами схемы. Плата покрыта влагозащитным лаком.

Корпус со съемной крышкой 1 и кабельным вводом 2 образуют взрывонепроницаемую оболочку сигнализатора. Оболочка корпуса имеет внешний 5 и внутренний зажимы заземления. Крепление сигнализатора осуществляется посредством кронштейна 4.

2.1.3 Сигнализатор выпускается в литом взрывозащищенном корпусе из алюминиевого сплава АК7ч или АЛ9, имеет окисное фторидное электропроводное покрытие и покрыт краской.

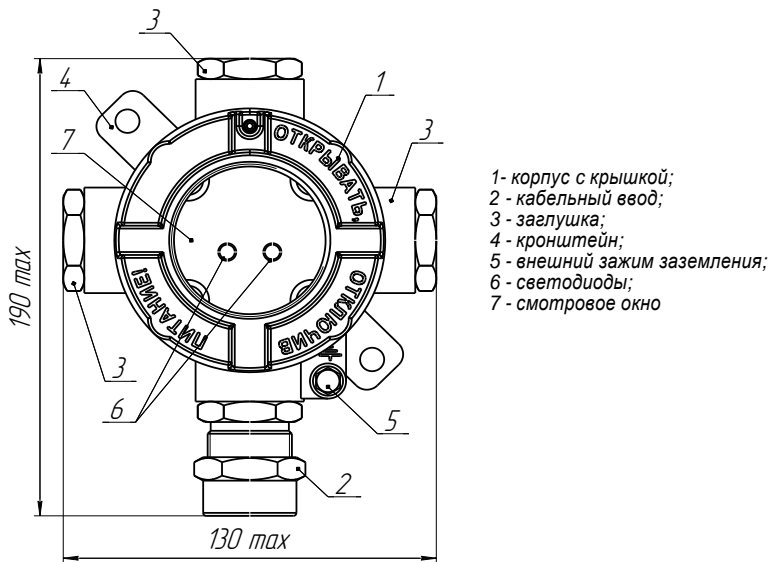
2.1.4 Корпус изготавливается с кабельным вводом **D12**.

Кабельный ввод может изготавливаться без устройства крепления или комплектоваться следующими креплениями защитной оболочки кабеля:

- устройство крепления металлорукава (УКМ);
- устройство крепления трубы (УКТ);
- устройство крепления бронированного кабеля (УКБК);
- устройство крепления бронированного кабеля герметичное (УКБКг).

Подробное описание типов устройств крепления кабельных вводов приведено в приложении Г.

Металлические элементы кабельного ввода изготавливаются из стали марки 20, покрытой гальваническим цинком, или из нержавеющей стали марок 12Х18Н10Т, 14Х17Н2 (рисунок В.3, таблица 2).

2.1.5 Внутри корпуса сигнализатора расположена микропроцессорная плата ВУ-УК-Е-МС. На рисунке 2 показаны варианты исполнения платы по напряжению питания.



Рисунок 2

2.2 Принцип работы

2.2.1 Сигнализатор имеет варианты исполнения по цвету индикации светодиодов и напряжению питания.

2.2.2 Варианты исполнения по цвету установленных светодиодных индикаторов обозначаются в наименовании изделия первыми буквами цветов свечения светодиодов:

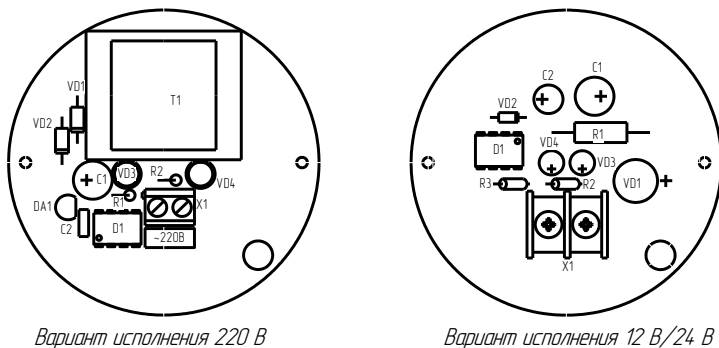
- КК – красный, красный;
- КС – красный, синий.
- КЖ – красный, желтый;
- КЗ – красный, зеленый;
- ЖЖ – желтый, желтый;
- ЖС – желтый, синий;
- ЖЗ – желтый, зеленый;
- ЗЗ – зеленый, зеленый;
- ЗС – зеленый, синий
- СС – синий, синий.

2.2.3 Варианты исполнения по напряжению питания обозначаются в наименовании цифрами и буквой, соответствующими напряжению питания устройства:

- 12В – напряжение питания 12В;
- 24В – напряжение питания 24В;
- 220В – напряжение питания 220В.

Параметры напряжения питания указаны в таблице 1.

2.2.4 При подаче напряжения питания на контакты винтового клеммного зажима светодиоды попеременно загораются. После отключения напряжения питания свечение светодиодов прекращается. Питание устройств вариантов исполнения «-12В» и «-24В» осуществляется постоянным, пульсирующим или переменным напряжением; питание устройства варианта исполнения «-220В» – переменным напряжением.

3 ИСПОЛЬЗОВАНИЕ ПО НАЗНАЧЕНИЮ

3.1 Указание мер безопасности

3.1.1 По способу защиты человека от поражения электрическим током сигнализатор относится к классу I по ГОСТ 12.2.007.0.

3.1.2 Сигнализатор может устанавливаться во взрывоопасных зонах помещений и наружных установок согласно ГОСТ IEC 60079-14, ГОСТ 31610.26, регламентирующих применение электрооборудования во взрывоопасных условиях.

3.1.3 Монтаж, наладку, эксплуатацию, техническое обслуживание и ремонт сигнализатора производить в соответствии с требованиями ГОСТ IEC 60079-14, ГОСТ IEC 60079-17, ГОСТ Р МЭК 60079-20-1, а также других действующих нормативных документов, регламентирующих требования по обеспечению пожаровзрывобезопасности, техники безопасности, экологической безопасности, по устройству и эксплуатации электроустановок.

3.1.4 К монтажу, наладке, эксплуатации, техническому обслуживанию и ремонту допускаются лица, изучившие настоящее руководство по эксплуатации (РЭ), перечисленные в 3.1.3 документы и прошедшие соответствующий инструктаж.

3.1.5 Монтаж, демонтаж сигнализатора производить только при отключенном питании.

3.2 Эксплуатационные ограничения

3.2.1 Не допускается использование сигнализатора при несоответствии питающего напряжения.

3.2.2 Не допускается эксплуатация сигнализатора с несоответствием средств взрывозащиты.

3.2.3 Все операции по вводу в эксплуатацию необходимо выполнять с соблюдением требований по защите от статического электричества, а именно:

- пользоваться антистатическими браслетами;
- в первую очередь подключить заземление, а затем питающие линии.

3.2.4 Перечень критических отказов устройства приведен в таблице 3.

Таблица 3

Описание отказа	Причина	Действия
Сигнализатор не работоспособен. Устройство не обеспечивает коммутацию цепей	Несоответствие питающего напряжения	Проверить и привести в соответствие
	Обрыв цепей устройства	Подтянуть крепление проводов кабеля в клеммных зажимах устройства
	Неправильное соединение устройства	Привести в соответствие со схемой, приведенной в РЭ
	Не известна	Консультироваться с сервисной службой предприятия-изготовителя

3.2.5 Перечень возможных ошибок персонала (пользователя), приводящих к аварийным режимам оборудования и действий, предотвращающих указанные ошибки, приведены в таблице 4.

Таблица 4

Описание ошибки, действия персонала	Возможные последствия	Действия
Неправильно закреплена крышка или кабельный ввод, или не правильно собраны (или установлены не все) детали кабельного ввода	<p>Не обеспечивается требуемый уровень взрывозащиты. Не исключено воспламенение и взрыв среды во взрывоопасной зоне.</p> <p>Не обеспечивается степень защиты IP66 по ГОСТ 14254. Попадание воды в корпус устройства. Отказ устройства и системы автоматики, обеспечиваемой им.</p>	<p>Отключить питание и устранить несоответствие</p> <p>1 При раннем обнаружении: отключить питание устройства, просушить его полость до полного удаления влаги, поместить мешочек с силикагелем-осушителем в корпус устройства. 2 При позднем обнаружении (появление коррозии, наличие воды на плате, изменение цвета, структуры поверхности материалов деталей) устройство подлежит ремонту на предприятии-изготовителе.</p>
Неправильно выполнены соединения цепей, монтаж и прокладка кабелей	Возникновение недопустимого нагрева поверхности корпуса устройства и (или) искрения.	Отключить питание устройства. Устранить несоответствия. Проверить электрические параметры подключенных цепей на соответствие РЭ.

3.3 Подготовка изделия к использованию

3.3.1 Перед монтажом и началом эксплуатации устройство должно быть осмотрено. При этом необходимо обратить внимание на:

- отсутствие механических повреждений устройства, состояние защитных лакокрасочных и гальванических покрытий;
- комплектность устройства согласно РЭ, паспорта;
- отсутствие отсоединяющихся или слабо закрепленных элементов устройства;
- маркировку взрывозащиты, предупредительные надписи;
- наличие средств уплотнения кабельных вводов и крышки в соответствии с чертежом средств взрывозащиты.

3.4 Монтаж

3.4.1 Места установки сигнализатора должны обеспечивать удобные условия для обслуживания и демонтажа.

Внимание: Не рекомендуется устанавливать устройство в местах, где прямые солнечные лучи будут попадать на смотровое окно, т.к. это может затруднять определение состояние свечения светодиодных индикаторов.

3.4.2 Сигнализатор рекомендуется монтировать кабельным вводом вниз.

3.4.3 Крепление сигнализатора осуществляется к плоской поверхности при помощи кронштейна согласно рисунку 3.



Рисунок 3

3.4.4 Для монтажа должен применяться кабель круглого сечения диаметром от 5 мм до 12 мм для кабельного ввода D12. Диапазон допустимых наружных диаметров монтируемого кабеля указывается на торцевой поверхности кольца уплотнительного 1 (рисунок 4).

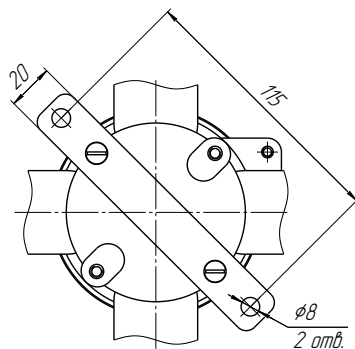
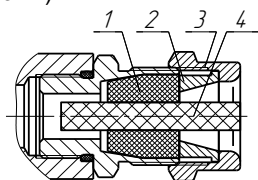

- 1 – кольца уплотнительное;
- 2 – втулка нажимная;
- 3 – втулка резьбовая;
- 4 – заглушка

Рисунок 4

3.4.5 Резьбовая втулка 3 должна быть завернута с усилием 30 Н·м для кабельного ввода D12.

3.4.6 Кольцо уплотнительное 1 должно обхватывать наружную оболочку кабеля по всей своей длине, кабель не должен перемещаться или проворачиваться в резиновом уплотнении. Оболочка кабеля должны быть закреплена в соответствии с чертежом средств взрывозащиты (Приложение В).

3.4.7 Соединения производить при отсутствии напряжения в подключаемых цепях. Электрический монтаж и заземление сигнализатора осуществлять в соответствии с требованиями ГОСТ IEC 60079-14 и других нормативных документов.

3.4.8 Крышка устройства должна быть затянута до упора. Момент затяжки винта, обеспечивающего дополнительное крепление крышки – 1 Н·м.

3.4.9 Момент затяжки резьбовой заглушки кабельного ввода – 50 Н·м.

3.4.10 В неиспользуемом кабельном вводе для плотного обжатия заглушки 4 необходимо затянуть втулку резьбовую 3 с усилием 20 Н·м для кабельного ввода D12.

ВНИМАНИЕ: При монтаже не допускается:

- попадание влаги внутрь оболочки устройства через снятую крышку и разгерметизированный кабельный ввод;
- соприкосновение проводов кабеля внутри корпуса с металлическими частями.

3.5 Порядок работы

3.5.1 Подать напряжение питания.

3.5.2 Режим работы сигнализатора непрерывный.

3.5.3 Работа с устройством заключается в подаче напряжения питания и визуальном контроле состояния светодиодных индикаторов в соответствии с принципом работы, изложенным в 2.2.

4 ТЕХНИЧЕСКОЕ ОБСЛУЖИВАНИЕ

4.1 Техническое обслуживание заключается в проведении профилактических работ и проверки. Техническое обслуживание производится с целью обеспечения работоспособности и сохранения эксплуатационных и технических характеристик устройства, в том числе, обуславливающих его взрывобезопасность, в течение всего срока эксплуатации.

4.2 Во время выполнения работ по техническому обслуживанию необходимо выполнять указания, приведенные в 3.

4.3 Профилактические работы включают:

– осмотр и проверку внешнего вида. Проверяется отсутствие механических повреждений, целостность маркировки, прочность крепежа составных частей сигнализатора, наличие загрязнений поверхностей сигнализатора;

Примечание – При наличии загрязнений осуществляется очистка с помощью чистой ветоши, смоченной спиртом или моющим раствором.

– проверку установки сигнализатора (прочность, герметичность крепления устройства, правильность установки в соответствии с РЭ);

– проверку работоспособности;

– проверку надежности подключения устройства. Проверяется отсутствие обрывов или повреждений изоляции соединительного кабеля и заземляющего провода.

4.4 Профилактические работы должны осуществляться не реже одного раза в год в сроки, устанавливаемые в зависимости от условий эксплуатации.

5 ТЕКУЩИЙ РЕМОНТ ИЗДЕЛИЯ

5.1 Ремонт сигнализатора производится на предприятии-изготовителе.

5.2 Ремонт устройства, заключающийся в замене вышедших из строя деталей, узлов, может производиться с использованием запасных частей, поставляемых предприятием-изготовителем.

6 ТРАНСПОРТИРОВАНИЕ И ХРАНЕНИЕ

6.1 Условия транспортирования в части воздействия климатических факторов должны соответствовать условию 5 (ОЖ4) по ГОСТ 15150, в части воздействия механических факторов – условию С по ГОСТ Р 51908.

6.2 Условия хранения в не распакованном виде – 5 (ОЖ4) по ГОСТ 15150. Условия хранения в распакованном виде – I (Л) по ГОСТ 15150.

6.3 Срок хранения не ограничен (включается в срок службы).

7 УТИЛИЗАЦИЯ

7.1 Утилизацию необходимо проводить в соответствии с законодательством стран Таможенного союза по инструкции эксплуатирующей организации.

Приложение А – Ссылочные нормативные документы

(справочное)

Таблица А.1

Обозначение документа, на который дана ссылка	Номер раздела, подраздела, пункта, в котором дана ссылка
ГОСТ 12.2.007.0-75 Система стандартов безопасности труда. Изделия электротехнические. Общие требования безопасности.	1.2.6, 3.1.1
ГОСТ 14254-2015 Степени защиты, обеспечиваемые оболочками (код IP)	1.2.4, 3.2.5, В.4
ГОСТ 15150-69 Машины, приборы и другие технические изделия. Исполнения для различных климатических районов. Категории, условия эксплуатации, хранения и транспортирования в части воздействия климатических факторов внешней среды.	1.1.6, 6.1, 6.2
ГОСТ 31610.0-2014 (IEC 60079-0:2011) Взрывоопасные среды. Часть 0. Оборудование. Общие требования	1.1.4, 1.1.5, В.1, В.2, В.5
ГОСТ 31610.26-2012/IEC 60079-26:2006 Взрывоопасные среды. Часть 26. Оборудование с уровнем взрывозащиты оборудования Ga	1.1.4, 3.1.2, В.2
ГОСТ IEC 60079-1-2013 Взрывоопасные среды. Часть 1. Оборудование с видом взрывозащиты «взрывонепроницаемые оболочки «d»»	1.1.4, В.1, В.2, В.4, В.5
ГОСТ IEC 60079-10-1-2013 Взрывоопасные среды. Часть 10-1. Классификация зон. Взрывоопасные газовые среды	1.1.5
ГОСТ IEC 60079-14-2013 Взрывоопасные среды. Часть 14. Проектирование, выбор и монтаж электроустановок	1.1.5, 3.1.2, 3.1.3, 3.4.7
ГОСТ IEC 60079-17-2013 Взрывоопасные среды. Часть 17. Проверка и техническое обслуживание электроустановок	3.1.3
ГОСТ Р МЭК 60079-20-1-2011 Взрывоопасные среды. Часть 20-1. Характеристики веществ для классификации газа и пара. Методы испытаний и данные	1.1.5, 3.1.3
ГОСТ Р 51908-2002 Общие требования к машинам, приборам и другим техническим изделиям в части условий хранения и транспортирования	6.1
ГОСТ 6267-74 Смазка ЦИАТИМ-201. Технические условия	В.4
ТР ТС 012/2011 «О безопасности оборудования для работы во взрывоопасных средах»	1.1.4

Приложение Б – Схема условного обозначения сигнализатора
(обязательное)

Б.1 Условное обозначение сигнализатора ВУУК-Е-МС

ВУУК-А-МС-В-С-Д

п.	Наименование	Варианты	Код
А	Тип корпуса	Литой	Е
В	Цвет свечения	красный и красный	КК
		красный и синий	КС
		красный и желтый	КЖ
		красный и зеленый	КЗ
		желтый и желтый	ЖЖ
		желтый и синий	ЖС
		желтый и зеленый	ЖЗ
		зеленый и зеленый	ЗЗ
		зеленый и синий	ЗС
	синий и синий	СС	
С	Номинальное напряжение питания	~ 12 ± 15%, (30...400) Гц = 12 ± 20%	12В
		~ 24 ± 15%, (30...400) Гц = 24 ± 20%	24В
		~ 220 ± 15%, 50 ± 5 Гц	220В
Д	Кабельный ввод. Наличие крепления защитной оболочки кабеля	не комплектуется	–
		устройство крепления металлорукава (иное по заказу)	УКМ10, УКМ12, УКМ15, УКМ20
		устройство крепления бронированного кабеля	УКБК16
		устройство крепления бронированного кабеля герметичное	УКБКГ16
		устройство крепления трубы (иное по заказу)	УКТ1/2
Примечание – Подробное описание вариантов исполнения приведено в 2.1 и приложении Г.			

Б.2 Примеры записи условного обозначения при его заказе:

а) **«ВУУК-Е-МС-КК-12В-УКБК16»** – сигнализатор в литом корпусе «Е» из алюминиевого сплава с кабельным вводом D12, укомплектованным устройством крепления бронированного кабеля УКБК16, с двумя красными индикаторами, с номинальным напряжением питания 12 В;

б) **«ВУУК-Е-МС-КС-24В-УКМ20»** – сигнализатор в литом корпусе «Е» из алюминиевого сплава с кабельным вводом D12, укомплектованным устройством крепления металлорукава УКМ20, с красным и синим индикаторами, с номинальным напряжением питания 24 В;

в) **«ВУУК-Е-МС-ЖЖ-220В-УКМ10»** – сигнализатор в литом корпусе «Е» из алюминиевого сплава с кабельным вводом D12, укомплектованным устройством крепления металлорукава УКМ10, с двумя желтыми индикаторами, с номинальным напряжением питания 220 В.

Примечание – Обозначение «Д» не указывается, если относится к разряду «по умолчанию».

Приложение В – Обеспечение взрывозащищенности

(обязательное)

В.1 Сигнализатор имеет взрывозащищенное исполнение, соответствует требованиям ГОСТ 31610.0, ГОСТ IEC 60079-1. Вид взрывозащиты – взрывонепроницаемая оболочка, уровень взрывозащиты – взрывобезопасный, маркировка взрывозащиты – 1 Ex db IIB T4 Gb по ГОСТ 31610.0.

В.2 Взрывозащищенность сигнализатора в соответствии с маркировкой 1 Ex db IIB T4 Gb достигается за счет заключения электрических цепей во взрывонепроницаемую металлическую оболочку по ГОСТ IEC 60079-1 и выполнением конструкции в соответствии с требованиями ГОСТ 31610.0, ГОСТ 31610.26.

В.3 Чертежи средств взрывозащиты приведены на рисунках В.1 ÷ В.3.

В.4 Взрывоустойчивость оболочки проверяется при изготовлении испытаниями избыточным давлением 1,5 МПа по ГОСТ IEC 60079-1.

Взрывонепроницаемость оболочки обеспечивается исполнением деталей и их соединением с соблюдением параметров взрывозащиты по ГОСТ IEC 60079-1.

Крепежные детали оболочки предохранены от самоотвинчивания, изготовлены из коррозионностойкой стали или имеют антикоррозионное покрытие.

Сопряжения деталей, обеспечивающих взрывозащиту вида «db», показаны на чертеже средств взрывозащиты, обозначены словом «Взрыв» с указанием параметров взрывозащиты.

На поверхностях, обозначенных «Взрыв», не допускаются забоины, трещины и другие дефекты. В резьбовых соединениях должно быть не менее пяти полных неповрежденных витков в зацеплении.

Поверхности, обозначенные «Взрыв», кроме деталей, установленных на клей покрыты противокоррозионной смазкой ЦИАТИМ-201 ГОСТ 6267.

Детали, изготовленные из стали 20 и 09Г2С, имеют гальваническое покрытие Ц6.хр. Детали, изготовленные из сплава АМг2, АМг5, АМг6, АК7ч (Ал9), имеют гальваническое покрытие Ан.Окс или Хим.Окс.э.

Оболочка имеет степень защиты от внешних воздействий IP66 по ГОСТ 14254. Герметичность оболочки обеспечивается применением резиновых уплотнительных прокладок и колец.

В.5 Сигнализатор должен применяться с кабельными вводами завода-изготовителя или другими сертифицированными кабельными вводами, которые обеспечивают вид взрывозащиты – «взрывонепроницаемая оболочка», уровень взрывозащиты – «взрывобезопасный» в соответствии с ГОСТ 31610.0, подгруппу IIB по ГОСТ IEC 60079-1 и степень защиты оболочки не ниже IP66. Кабельные вводы должны иметь рабочий температурный диапазон не менее минус 50 до + 60 °С.

Для предотвращения самоотвинчивания, кабельные вводы, заглушка и кнопки устанавливаются в оболочку на клей анаэробный Анатерм-114 или аналогичный фиксатор резьбы.

Конструкция узла присоединения кабельного ввода приведена на чертеже средств взрывозащиты устройств (рисунок В.3).

Кабельный ввод обеспечивает закрепление кабеля с целью предотвращения растягивающих усилий и скручиваний, действующих на кабель в местах присоедине-

ния его жил к клеммным зажимам и выдергивания кабеля из уплотнительного кольца поз.2 (рисунок В.3).

Взрывонепроницаемость и герметичность кабельного ввода достигается обжатием изоляции кабеля кольцом уплотнительным, материал которого стоек к воздействию окружающей среды в условиях эксплуатации.

Кабельный ввод D12 комплектуется кольцами уплотнительными предназначенными для уплотнения кабеля круглого сечения с наружным диаметром от 5 до 8 мм, от 8 до 10 мм и от 10 до 12 мм.

Диапазон допустимых наружных диаметров монтируемого кабеля указывается на торцевой поверхности кольца.

Металлические элементы кабельного ввода изготавливаются из нержавеющей стали марок 12Х18Н10Т, 14Х17Н2 или стали марки 20, покрытой гальваническим цинком (рисунок В.3, таблица 2).

В.6 Сигнализатор имеет наружный и внутренний зажим заземления.

В.7 Покрытие наружных поверхностей – краска полиэфирная порошковая. Для предотвращения образования заряда статического электричества на наружной поверхности корпуса и крышки толщина полиэфирного порошкового покрытия не превышает 1 мм.

В.8 Максимальная температура наружной поверхности сигнализатора соответствует температурным классам Т4, Т3, Т2, Т1.

В.9 На корпусе сигнализатора имеется табличка с маркировкой согласно 1.4.1 Табличка содержит предупреждающую надпись: «ОТКРЫВАТЬ, ОТКЛЮЧИВ ПИТАНИЕ!»

Поз.	Наименование	Исполнение с корпусом из алюминия	Поз.	Наименование	Исполнение с корпусом из алюминия
1	Корпус	Сплав АК7ч (А/19) ГОСТ 1583-93, сплав А356.0	16	Гайка	Гайка М4-6Н5.0915 ГОСТ 5915-70
2	Крышка	Сплав АК7ч (А/19) ГОСТ 1583-93, сплав А356.0	17	Шайба	Шайба 3 65Г 019 ГОСТ 6402-70
4	Заглушка	Сталь 20 ГОСТ 1050-2013/ Сталь 09Г2С ГОСТ 19281-89	18	Шайба	Шайба 5.01.019 ГОСТ 11371-78
5	Кронштейн	Сталь 20 ГОСТ 1050-2013	19	Шайба	Шайба 4 65Г 019 ГОСТ 6402-70
6	Табличка	Сплав АМг2 ГОСТ 4784-97	20	Шайба пружинная	Шайба 5.65Г.019 ГОСТ 6402-70
7	Шильдик "Заземление"	Сплав АМг2 ГОСТ 4784-97	21	Винт	Винт М2-6х5.58.019 ГОСТ 17473-80
8	Плексиглас	Стекло органическое листовое СО-120-А 12 ГОСТ 10667-90	22	Заклепка	Заклепка 2х3.31 ГОСТ 10299-80
9	Кабельный ввод	по заказу (см. рисунок В.3)	23	Кольца уплотнительные	Смесь резиновая НО-68-1 НТА ТУ 38.0051166-2015/РС-264-5 ТУ 2512-003-365223570-97
11	Панель	Лист 1,5 ГОСТ 19903-2015 20 ГОСТ 16523-97	24	Шайба	Шайба 4.01.019 ГОСТ 11371-78
12	Болт	Болт М5-6х16.58.019 ГОСТ 7805-70	25	Винт	Винт М4х12-А2 DIN 914
13	Винт	Винт М3-6х6.58.019 ГОСТ 17473-80	26	Шайба	Шайба 2.01.019 ГОСТ 11371-78
15	Шпилька	ЛС 59-1 ГОСТ 15527-2004	27	Шайба	Шайба 4.01.019 ГОСТ 11371-78

Рисунок В.1



Рисунок В.2



Рисунок В.3 – Чертеж средств взрывозащиты кабельных вводов

Приложение Г – Типы устройств крепления кабельного ввода

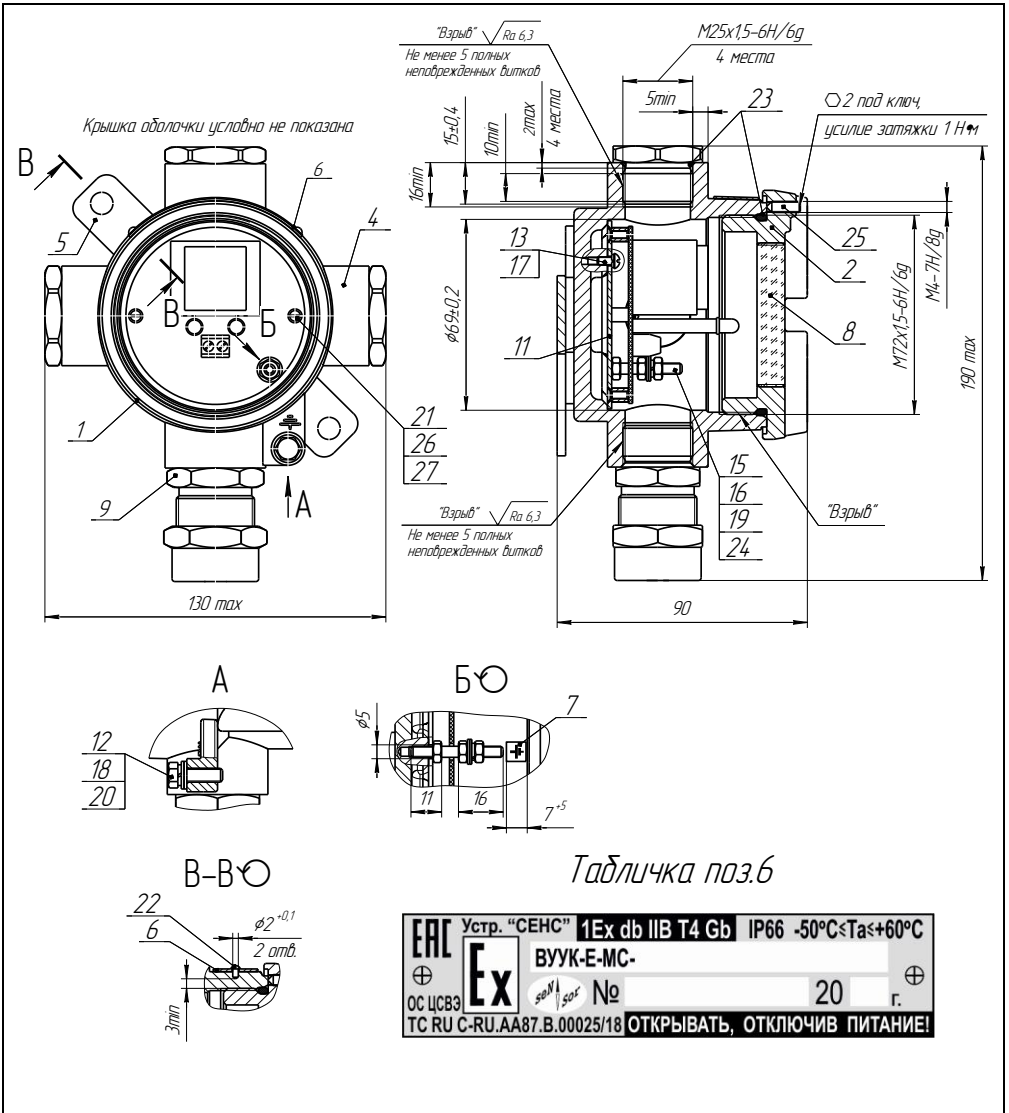
(обязательное)

Г.1 Условное обозначение для заказа устройства крепления кабельного ввода приведено в приложении Б (таблица).

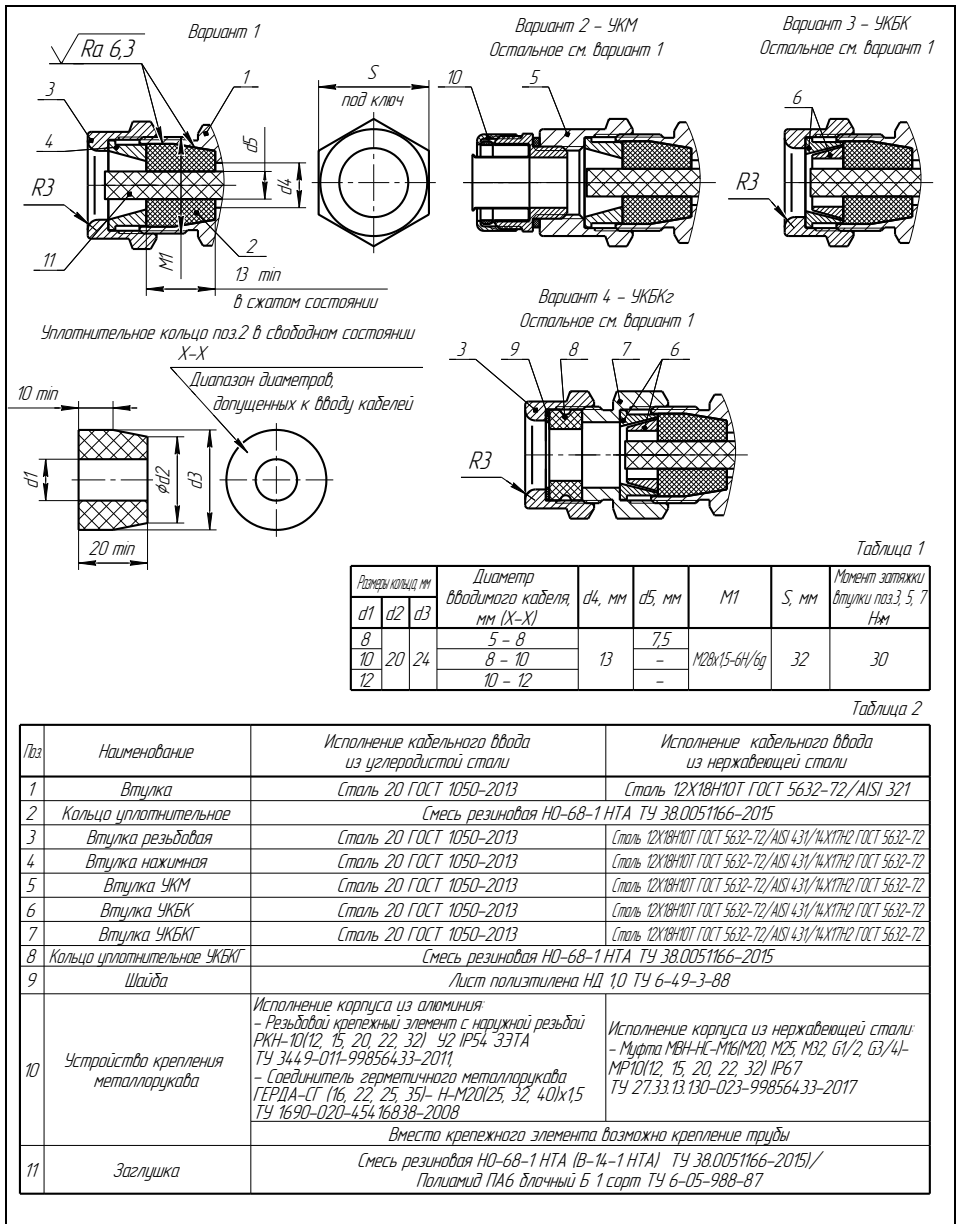
Г.2 Корпус изготавливается с кабельными вводами **D12**.

Каждый кабельный ввод комплектуется тремя кольцами уплотнительными. Одно кольцо устанавливается в кабельный ввод, два других находятся в комплекте монтажных частей. Каждое кольцо имеет свой диапазон допустимых наружных диаметров монтируемого кабеля. Этот диапазон указывается на торцевой поверхности кольца.

Г.3 На рисунке Г.1 приведены возможные варианты исполнения устройства крепления кабельного ввода.

Кабельный ввод **D12** комплектуется кольцами уплотнительными предназначенными для уплотнения кабеля круглого сечения с наружным диаметром от 5 до 8 мм, от 8 до 10 мм и от 10 до 12 мм.

Примечание – Для варианта исполнения кабельного ввода УКБК вышеуказанные размеры относятся к диаметру кабеля без брони.



Рисунок Г.1

Г.4 Кабельные вводы, изготавливаемые без устройства крепления (рисунок Г.1 а), содержат кольцо уплотнительное 1, втулку нажимную 2, втулку резьбовую 3, заглушку 4.

Г.5 Варианты исполнения кабельных вводов с устройством крепления металлорукава содержат втулку резьбовую 3 с резьбой под крепежный элемент 5, в котором фиксируется металлорукав (рисунок Г.1 б).

Кабельный ввод **D12** имеет варианты исполнения **УКМ10**, **УКМ12**, **УКМ15**, для крепления металлорукава с внутренним диаметром 10, 12 и 15 мм соответственно.

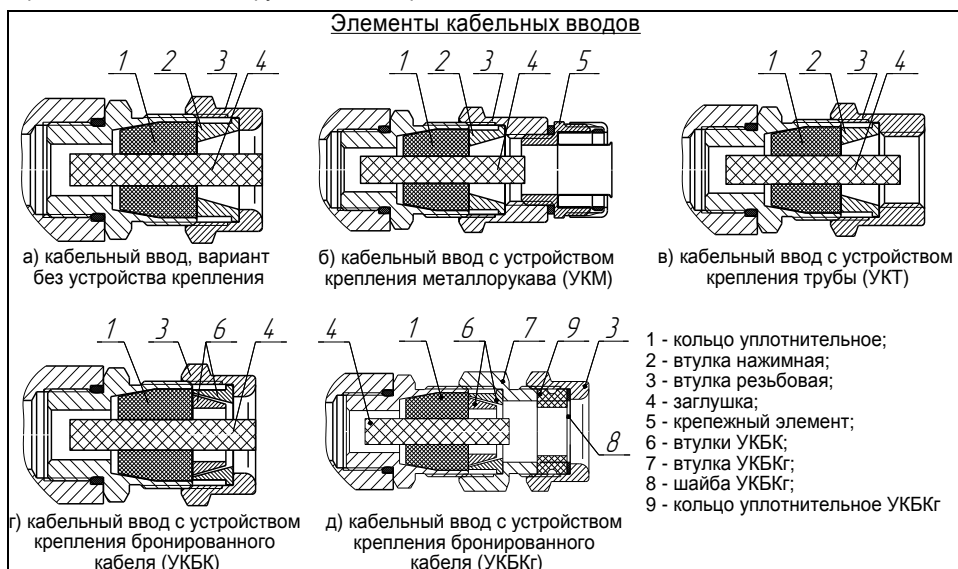
По согласованию с заказчиком возможны другие варианты устройства крепления металлорукава.

Г.6 Варианты исполнения кабельных вводов с устройством крепления бронированного кабеля (рисунок Г.1 г) содержат втулки 6 для фиксации брони кабеля при наворачивании втулки резьбовой 3.

Кабельный ввод **D12** имеет вариант исполнения **УКБК16** для крепления бронированного кабеля с диаметром по броне до 16 мм.

Крепление УКБК обеспечивает надежное электрическое соединение оболочки бронированного кабеля с корпусом.

Г.7 Варианты исполнения кабельных вводов с устройством крепления бронированного кабеля герметичным (рисунок Г.1 д) содержат втулки 6 для фиксации брони кабеля при наворачивании втулки УКБКг 7. Дополнительно, для герметизации по оболочке кабеля, устанавливаются кольцо уплотнительное УКБКг 9 и шайба УКБКг 8, которые поджимаются втулкой резьбовой 3.

Каждый кабельный ввод УКБКг комплектуется двумя кольцами уплотнительными УКБКг 9. Одно кольцо устанавливается в кабельный ввод, другое находится в комплекте монтажных частей. Каждое кольцо имеет свой диапазон допустимых наружных диаметров монтируемого кабеля. Этот диапазон указывается на торцевой поверхности кольца.

Вариант исполнения **УКБКг16** для кабельного ввода **D12** предназначен для крепления бронированного кабеля с диаметром по броне до 16 мм и наружным диаметром по оболочке от 10 до 15 мм или от 14 до 19 мм.

Крепление УКБКг обеспечивает надежное электрическое соединение оболочки бронированного кабеля с корпусом.

Г.8 Варианты исполнения кабельных вводов с устройством крепления трубы (рисунок Г.1 в) содержат втулку резьбовую 3 с внутренней резьбой под крепление трубы.

Кабельный ввод **D12** имеет вариант исполнения **УКТ1/2** для крепления трубы с наружной резьбой G1/2.

По согласованию с заказчиком возможны другие варианты устройства крепления трубы.

ООО НПП «СЕНСОР»
РОССИЯ, 442965, г. Заречный Пензенской области, а/я 737.
тел./факс (841-2) 65-21-00, (841-2) 65-21-55

Изм. 04.08.2020