

ООО «СКБ ТЕЛСИ»

*Пульт громкой связи*

***GC-1001D4***

*Паспорт*

*Версия 02/21*

Москва

2021

## Оглавление

1. Назначение.....	2
2. Основные характеристики.....	3
3. Внешний вид и органы управления.....	3
4. Монтаж.....	4
5. Порядок работы.....	5
5.1. Режим работы пульта.....	5
5.2. Вызов абонента с пульта.....	5
5.3. Отмена вызова абонента.....	5
5.4. Вызов пульта со стороны абонента.....	6
5.5. Окончание разговора.....	6
5.6. Подача объявления через внешний громкоговоритель.....	6
5.7. Отключение микрофона.....	6
5.8. Работа со светозвуковым табло и внешним громкоговорителем.....	6
5.9. Работа с дополнительной трубкой.....	7
6. Комплект поставки.....	7
7. Условия установки и эксплуатации.....	7
8. Возможные неисправности и способы их устранения.....	7
9. Гарантийные обязательства.....	9
10. Свидетельство о приемке.....	9

## 1. Назначение

Пульт громкой связи GC-1001D4 является средством диспетчерской связи и относится к классу переговорных устройств.

Пульт связи GC-1001D4 предназначен для организации оперативной громкоговорящей связи по двухпроводной линии совместно с телефонными трубками серий GC-5002 и GC-5003 или абонентскими устройствами громкой связи серий GC-4017 и GC-2001. Пульт GC-1001D4 является также одним из компонентов системы вызова персонала «GetCall PG-36M», принимает вызовы от кнопок вызова GC-0422W1 или GC-0423W1 через сигнальную лампу GC-0611W2 или GC-0611W3, к которой они подключены. Наряду с этим пульт GC-1001D4 может применяться в системах вызова посетителей для оснащения кабинетов, и позволяет помимо связи, управлять светозвуковым табло и делать объявления через внешний громкоговоритель повышенной мощности.

Помимо громкоговорящего режима, имеются модификации пульта GC-1001D4, оснащаемые дополнительной телефонной трубкой GC-0001T1, что позволяет вести переговоры через нее. Трубка может понадобиться в случаях необходимости соблюдения конфиденциальности переговоров, когда рядом находятся посторонние люди, либо если пульт установлен в шумном помещении и использование громкой связи затруднительно.

Пульт связи GC-1001D4 может использоваться в системах ОПЕРАТОР АЗС-КЛИЕНТ, ВРАЧ-ПАЦИЕНТ, ДИРЕКТОР-СЕКРЕТАРЬ и других.

Отличительной особенностью пульта GC-1001D4 является возможность использования в системе «GetCall PG-36M», где наряду с переговорным устройством могут использоваться кнопки вызова, кнопки сброса, а также дополнительный светозвуковой оповещатель - сигнальная лампа, что позволяет строить на их основе соответствующие нормативам системы вызова персонала с обратной связью и возможностью переговоров, например в качестве систем вызова для людей с ограниченными возможностями (МГН).

Также пульт связи GC-1001D4 может использоваться в системах оповещения и управления эвакуацией людей при пожарах в зданиях и сооружениях для организации в ручном режиме двусторонней диспетчерской связи с зонами пожарного оповещения



объектов 4 и 5 категорий, при этом обеспечивая обратную связь зон оповещения с диспетчерской.

## 2. Основные характеристики

Основные характеристики пульта GC-1001D4:

- максимальное количество подключаемых абонентских устройств – 1;
- максимальное количество подключаемых сигнальных ламп (GC-0611W2 или GC-0611W3) – до 2-х на линию;
- максимальное количество подключаемых светозвуковых табло – 1;
- возможность подключения дополнительного микрофона на гибкой стойке GC-0005B2 для ведения переговоров (опция);
- возможность подключения дополнительной телефонной трубки GC-0001T1 для ведения переговоров (опция);
- режим громкой автоматической полудуплексной связи;
- подключение абонентских переговорных устройств по выбору (серий GC-4017, GC-2001, GC-5002 и GC-5003);
- тональный вызов от абонентского устройства;
- посылка тонального вызова на абонентское устройство;
- возможность подключения внешнего громкоговорителя;
- звуковая мощность в громкоговорящем режиме - не более 500 мВт;
- электропитание 12В (от сети 220В через адаптер, входящий в комплект поставки пульта);
- ток потребления не более 350 мА (по цепи питания 12В);
- потребляемая мощность не более 4,2 ВА;
- уровень звука не менее 70 Дб;
- номинальная мощность сигнала, подаваемого на внешний громкоговоритель, при работе на нагрузку 8 Ом не менее 3 Вт;
- полоса воспроизводимых частот - 200 — 8000 Гц;
- максимальное удаление абонентских устройств громкой связи и телефонных трубок серий GC-5002 и GC-5003, кнопок вызова и сброса – 1000 м (при монтаже линий кабелем UTP2x0,5 5кат., сопротивление жилы 96 Ом/км);
- максимальное удаление сигнальных ламп GC-0611W2 и GC-0611W3 при монтаже кабелем UTP 2x0,5 5кат., сопротивление жилы 96 Ом/км – 1200 м;
- максимальное удаление светозвукового табло – 50 м;
- максимальное удаление громкоговорителя - 30 м;
- настольно-настенное крепление;
- габаритные размеры – 181x175x35/40 мм;
- вес – 0,7 кг;
- срок службы - не менее 5 лет.

## 3. Внешний вид и органы управления

Пульт связи (рис.3.1) имеет пластмассовый корпус темно-серого цвета. На верхней поверхности пульта находятся кнопка включения переговорного устройства , кнопка отключения микрофона , кнопка включения внешнего громкоговорителя , встроенный динамик и микрофон. На правой боковой стороне пульта имеется разъем для подключения микрофона на гибкой стойке длиной 17 см GC-0005B2. Также на правой боковой стороне пульта расположены регуляторы громкости внутреннего динамика (нижний) и внешнего громкоговорителя (верхний). На задней стороне пульта расположены разъем для подключения монтажного кабеля, оснащенного разъемом RJ-45, и разъем блока питания. На нижней поверхности пульта расположены регуляторы чувствительности микрофона (Mic) и громкости звучания гонга (Beep) при оповещении через внешний громкоговоритель.

Пульт имеет монтажный кабель (патч-корд), оканчивающийся разъемом RJ-45.

Подключение абонентов осуществляется через монтажную коробку GC-0009U1, которая подключается к пульту монтажным кабелем, входящим в комплект.

К пульту GC-1001D4 (специальное исполнение с дополнительным разъемом) можно подключить телефонную трубку GC-0001T1.



Рисунок 3.1. Внешний вид пульта GC-1001D4

#### 4. Монтаж

Для подготовки пульта к работе соедините пульт патч-кордом с монтажной коробкой GC-0009U1 (рис.4.1). Дополнительные устройства подключаются к монтажной коробке. Абонентское устройство подключается двухпроводным кабелем к клеммной колодке монтажной коробки GC-0009U1, при этом на любую клемму 7 подключается один провод абонентской линии («+»), а на любую клемму 8 второй «общий» провод («-») абонентской линии. Полярность подключения абонентского устройства не имеет значения. Однако при подключении сигнальной лампы требуется соблюдение полярности. **Перед подключением необходимо снять на монтажной коробке джампер JP, соединяющий клеммы 7 и 8.**

На противоположной стороне абонентской линии подключите абонентское устройство, дополнительные компоненты (сигнальную лампу с кнопками вызова). На клеммы 1-2 подключается линия внешнего громкоговорителя, на клеммы 3-4-5 подключается светозвуковое табло, согласно документации на эти изделия.

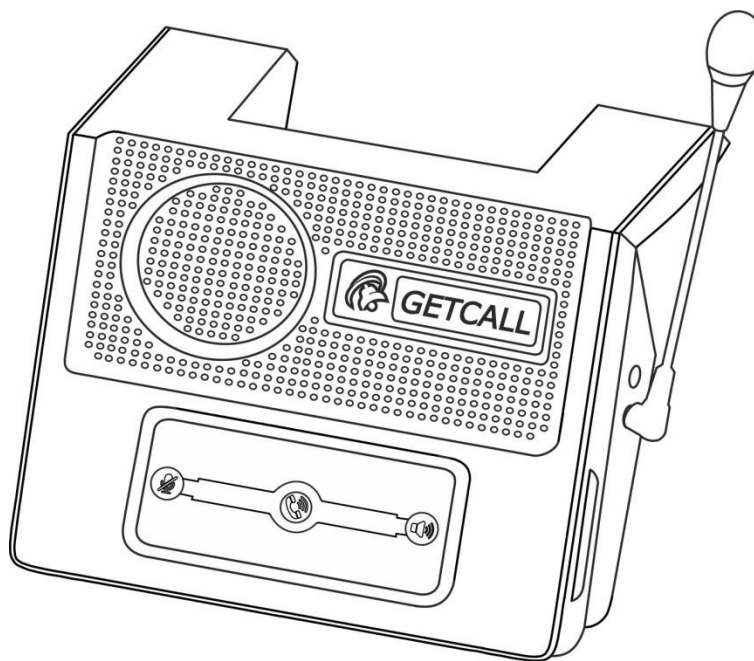
Схемы подключения приведены в Приложениях 1 и 2.

**Внимание! Соблюдайте порядок включения компонентов.** Сначала подайте питание на сигнальные лампы GC-0611W2 и GC-0611W3, а затем на пульт, для чего подключите штекер блока питания, входящего в комплект поставки, в разъем, расположенный на задней стороне пульта, и лишь затем вставьте вилку блока питания в розетку 220В.

Произведите проверку работоспособности пульта. При использовании внешнего микрофона внутренний микрофон на пульте отключается. При необходимости отрегулируйте чувствительность микрофона, громкость сигнала «ГОНГ» и уровень громкости разговора и звука на внешнем динамике.

	JP		
7	+ АЛ	ГР.	1
8	- АЛ	ГР.	2
7	+ АЛ	+12В	3
8	- АЛ	Красный	4
7	+ АЛ	Зеленый	5
8	- АЛ		6

Рисунок 4.1. Внешний вид монтажной коробки GC-0009U1 при снятой крышке

## 5. Порядок работы

### 5.1. Режим работы пульта

Пульт имеет два режима работы:

- с абонентским устройством;
- без абонентского устройства. Данный режим используется при работе пульта со светозвуковым табло в составе комплекта МР-912W2.

Для перевода пульта в нужный режим, необходимо снять с него питание, затем, нажав и удерживая кнопку , подать питание и дождаться подтверждающего звукового сигнала, после чего отпустить кнопку.

Для выключения данного режима необходимо повторно проделать данную операцию.

Установленный режим работы можно определить по звуковому сигналу при включении пульта. Одиночный длинный сигнал - режим работы с абонентским устройством, три коротких - без абонентского устройства.

### 5.2. Вызов абонента с пульта

Для вызова (соединения) с абонентом необходимо нажать кнопку . При этом кнопка начнет подсвечиваться красным цветом и автоматически установится соединение с абонентским устройством громкой связи, на котором в свою очередь включится светодиодный индикатор (если он предусмотрен конструкцией самого устройства), сообщающий об установлении связи с пультом. Пригласить к диалогу абонента можно голосом.

В случае если у вызываемого абонента установлена телефонная трубка GC-5002T1 или GC-5003T2, то после нажатия на пульте кнопки , на устройство GC-5002T1 или GC-5003T2 автоматически подастся тональный вызывной сигнал. Индикатор на телефонной трубке загорится красным цветом. Диалог возможен после поднятия трубки и ответа абонента.

### 5.3. Отмена вызова абонента

Для отмены вызова, если абонент не отвечает, необходимо повторно нажать кнопку . При этом подсветка данной кнопки погаснет.

#### 5.4. Вызов пульта со стороны абонента

Для вызова пульта, абоненту необходимо нажать кнопку вызова на абонентском устройстве и удерживать ее в нажатом состоянии около 2 секунд. При этом на пульте раздастся тональный сигнал вызова и будет мигать индикатор на кнопке . После нажатия данной кнопки установится соединение с абонентом и индикатор кнопки переключится в режим постоянного свечения.

В случае использования сигнальной лампы вызов пульта можно осуществлять также от кнопок вызова.

В связи с тем, что устройство работает в полудуплексном режиме, абонентам рекомендуется разговаривать поочередно, иначе будет наблюдаться пропадание приема сигнала из линии.

В помещениях с сильным уровнем шума возможно нарушение качества приема, проявляющееся в заметном уменьшении громкости вплоть до пропадания приема сигнала от переговорного устройства.

Для уменьшения влияния шума рекомендуется отрегулировать уровни приема /передачи, для чего несколько уменьшить чувствительность микрофона пульта, а при недостаточном уровне звука - увеличить громкость динамика.



**Примечание 1:** *Поскольку сигнальная лампа GC-0611W2 или GC-0611W3 осуществляет помимо функции отображения вызова, также функции передачи вызова на пульт и коммутации абонентского устройства для переговоров, следует обратить внимание на обеспечение бесперебойного питания сигнальной лампы. При отсутствии питания на сигнальной лампе подача вызова от кнопки и абонентского устройства на пульт невозможна.*

**Примечание 2:** *При использовании с пультом сигнальной лампы следует сначала подавать питание на сигнальную лампу, а затем включать пульт. В противном случае может отсутствовать сброс вызова со стороны кнопки сброса.*

#### 5.5. Окончание разговора



После окончания разговора необходимо нажать на пульте кнопку . Подсветка кнопки и индикатор на абонентском устройстве (если таковой предусмотрен конструкцией самого устройства) погаснут и связь отключится.

#### 5.6. Подача объявления через внешний громкоговоритель

Для подачи объявления через внешний громкоговоритель необходимо нажать кнопку . При этом в течение 3 секунд будет звучать сигнал «Гонг», после чего, удерживая кнопку , можно сделать сообщение. Во время удерживания кнопка подсвечивается непрерывно. По окончании сообщения необходимо отпустить кнопку . Подсветка кнопки погаснет.





При необходимости отрегулируйте громкость звучания гонга и речевого сообщения.

#### 5.7. Отключение микрофона



Для отключения микрофона необходимо нажать кнопку . При этом кнопка будет подсвечиваться непрерывным красным цветом. Для включения микрофона необходимо повторно нажать кнопку . Подсветка кнопки погаснет.

#### 5.8. Работа со светозвуковым табло и внешним громкоговорителем

Пульт устанавливается в кабинете, а светозвуковое табло и громкоговоритель устанавливаются в коридоре, где посетители ожидают в очереди приема в кабинет.

Для приглашения в кабинет голосом необходимо нажать на пульте кнопку . При этом в течение 3 секунд будет звучать сигнал «Гонг», после чего, удерживая кнопку , можно сделать сообщение. В этом случае голосовое приглашение, произносимое в микрофон, воспроизводится через внешний громкоговоритель. Во время удерживания кнопка  подсвечивается непрерывно, а на световом табло загорается зеленым цветом надпись «ВХОДИТЕ». По окончании сообщения необходимо отпустить кнопку . Подсветка кнопки и надпись «ВХОДИТЕ» на светозвуковом табло погаснут.

При необходимости следует отрегулировать громкость звучания гонга и речевого сообщения.

При нажатии на кнопку  на светозвуковом табло загорается красным цветом надпись «НЕ ВХОДИТЬ» и автоматически устанавливается соединение с абонентским устройством громкой связи (если оно используется). При этом кнопка  подсвечивается непрерывным красным цветом. После повторного нажатия на кнопку  подсветка кнопки и надпись «НЕ ВХОДИТЬ» на светозвуковом табло погаснут, а также отключится связь с абонентским устройством громкой связи (если оно используется).

### **5.9. Работа с дополнительной трубкой**

При использовании дополнительной трубки GC-0001T1, при ее снятии с ложеента, отключается внутренний динамик и микрофон на пульте, и диалог ведется через трубку.

## **6. Комплект поставки**

В состав комплекта поставки входят:

- пульт связи GC-1001D4	- 1 шт.
- блок питания (DC12в)	- 1 шт.
- микрофон GC-0005B2 (опция)	- 1 шт.
- патч-корд 2 м	- 1 шт.
- монтажная коробка GC-0009U1	- 1 шт.
- паспорт	- 1 шт.
- упаковка	- 1 шт.

**Примечание:** все дополнительные опции и абонентские устройства к пульту поставляются по отдельному заказу.

## **7. Условия установки и эксплуатации**

Пульт GC-1001D4 и его переговорные устройства предназначены для эксплуатации в круглосуточном режиме в помещении при температуре воздуха от +5° до +45°С и влажности не более 80%. Переговорные устройства GC-2001P1, GC-2001P4 и GC-4017M могут работать вне помещений при температуре от - 30° до + 45°С и влажности не более 90%.

После хранения устройства в холодном помещении или транспортирования в зимнее время, перед включением рекомендуется выдержать изделие 3 часа при комнатной температуре. Оберегайте изделие от попадания влаги, ударов, вибрации, не размещайте вблизи нагревательных приборов и в местах, подверженных попаданию прямых солнечных лучей.

Установка должна производиться силами специализированных монтажных организаций.

## **8. Возможные неисправности и способы их устранения**

Некоторые неисправности, которые могут быть устранены силами потребителя, приведены в таблице 1.

Таблица 1. Возможные неисправности

Неисправность	Вероятная причина	Метод устранения
После подключения источника питания к сети 220В пульт не работает.	Повреждена линия питания от источника питания к пульту.  Сработала защита в блоке питания. Отсутствует напряжение в сети. Неисправен источник питания.	Проверить наличие питания с помощью вольтметра непосредственно на клеммах пульта. Вынуть вилку блока питания из розетки 220В и вставить снова. Проверить напряжение в сети.  Заменить источник питания.
При включенном пульте не слышно абонентов и абоненты не слышат пульт. На внешний громкоговоритель не проходит сигнал.	Неисправно абонентское устройство. Обрыв линии связи.  Неправильная полярность линии к лампе.	Заменить абонентское устройство. Устранить повреждение линии связи. Изменить полярность подключения линии.
На пульте не принимается вызов от абонентского устройства.	Неисправно абонентское устройство. Повреждена линия.	Заменить абонентское устройство. Устранить повреждение линии.
При разговоре пропадают слова.	Неправильная регулировка громкости и чувствительности микрофона абонентского устройства или пульта	Отрегулировать чувствительность микрофона и громкости.
С пульта не включается абонентское устройство.	Обрыв линии связи.  Неисправно или отсутствует абонентское устройство. Неправильная полярность линии до лампы.	Устранить повреждение линии связи. Заменить абонентское устройство.  Изменить полярность подключения линии.
Не подсвечивается надпись на светозвуковом табло.	Неисправен пульт. Неисправно светозвуковое табло. Пульт находится в режиме работы с абонентским устройством.	Заменить пульт. Заменить светозвуковое табло. Устранить повреждение линии. Перевести пульт в режим работы без абонентского устройства.
Не горит подсветка клавиши на кнопках после нажатия.	Блок питания не вставлен в розетку или неисправен. Неисправен пульт.	Вставить блок питания в розетку или заменить блок питания. Отремонтировать или заменить пульт.
Нет сигнала ГОНГ.	Обрыв провода в линии на внешний громкоговоритель.	Проверить на обрыв тестером и заменить кабель.
При нажатии кнопки цвет подсветки не меняется.	Загрязнение подвижных контактов в кнопке вызова.	Очистить контакты спиртом или заменить кнопку.



## 9. Гарантийные обязательства

Гарантийный срок эксплуатации изделия - 5 лет со дня продажи. Изготовитель обязуется в течение гарантийного срока безвозмездно производить устранение дефектов, произошедших по вине Изготовителя.

Гарантия не распространяется на сменные элементы питания (батарейки и аккумуляторы).

В случае отказа в работе изделия в период гарантийного срока по вине Изготовителя, необходимо составить технически обоснованный акт об отказе и вместе с изделием отправить в адрес Изготовителя для анализа, принятия мер в производстве и ремонта изделия. Срок ремонта в случае отсутствия указанного акта увеличивается на время диагностики отказа.

Изготовитель оставляет за собой право вносить изменения в название и/или конструкцию изделия, не ухудшая при этом функциональные характеристики изделия.

Гарантийные обязательства аннулируются в случаях:

- нарушения условий установки и эксплуатации;
- использования в составе комплекта оборудования, не входящего в состав системы без согласования с изготовителем;
- попытки ремонта оборудования лицом, не уполномоченным Изготовителем;
- обнаружения некомплекта оборудования, том числе в части съемных радиоэлектронных компонентов;
- механических повреждений при транспортировке, эксплуатации, в том числе по причине насекомых и грызунов.

А также воздействия на оборудование следующих факторов:

- высоких температур;
- статического электричества;
- химически агрессивных сред;
- повышенной запыленности и влажности;
- грозových разрядов.

Изготовитель не несет ответственности по обязательствам торговых организаций, а также по обязательствам компаний, осуществляющих монтаж оборудования.

Адрес предприятия, осуществляющего гарантийный и послегарантийный ремонт:

117105, г. Москва, Варшавское шоссе, дом 25А, строение 1, офис № 22Ц,  
телефон: (495) 120-48-88, e-mail: info@telsi.ru, www.telsi.ru, ООО «СКБ ТЕЛСИ».

## 10. Свидетельство о приемке

Изделие «**GC-1001D4**» соответствует действующим на предприятии-изготовителе техническим условиям, удовлетворяет требованиям системы качества и признано годным к эксплуатации.

Печать торговой организации

Дата продажи

Сертификаты можно скачать, перейдя по ссылке или отсканировав QR-код:

[www.getcall.ru/content/prilogenie.html](http://www.getcall.ru/content/prilogenie.html)



ООО «СКБ ТЕЛСИ»  
Тел/факс.(495)120-48-88 , info@telsi.ru, www.telsi.ru

# ПРИЛОЖЕНИЕ 1. Схема соединений с абонентским устройством и сигнальными лампами

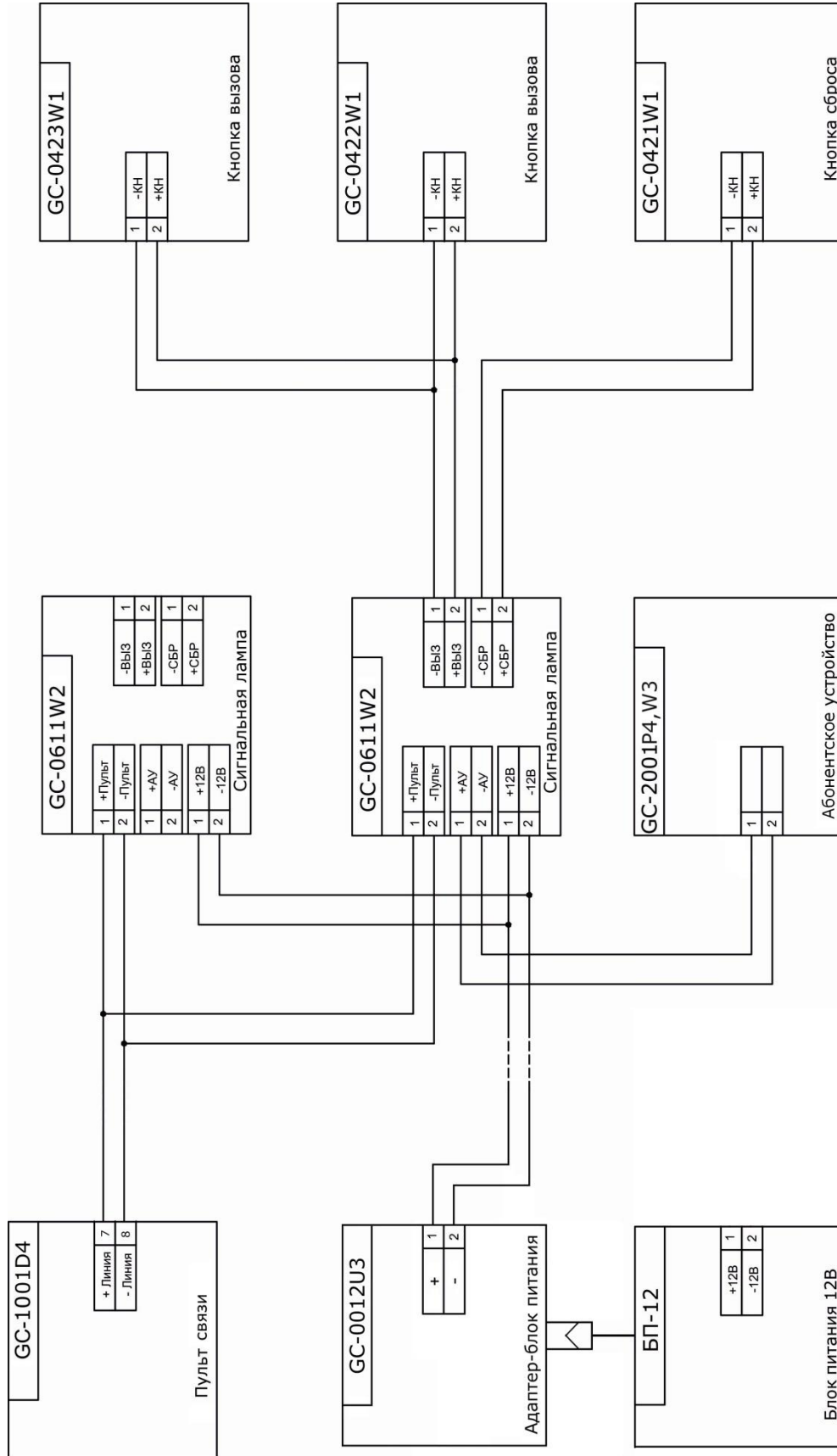

**ПРИЛОЖЕНИЕ 2. Схема соединений со светозвуковым табло, внешним громкоговорителем и абонентским устройством**

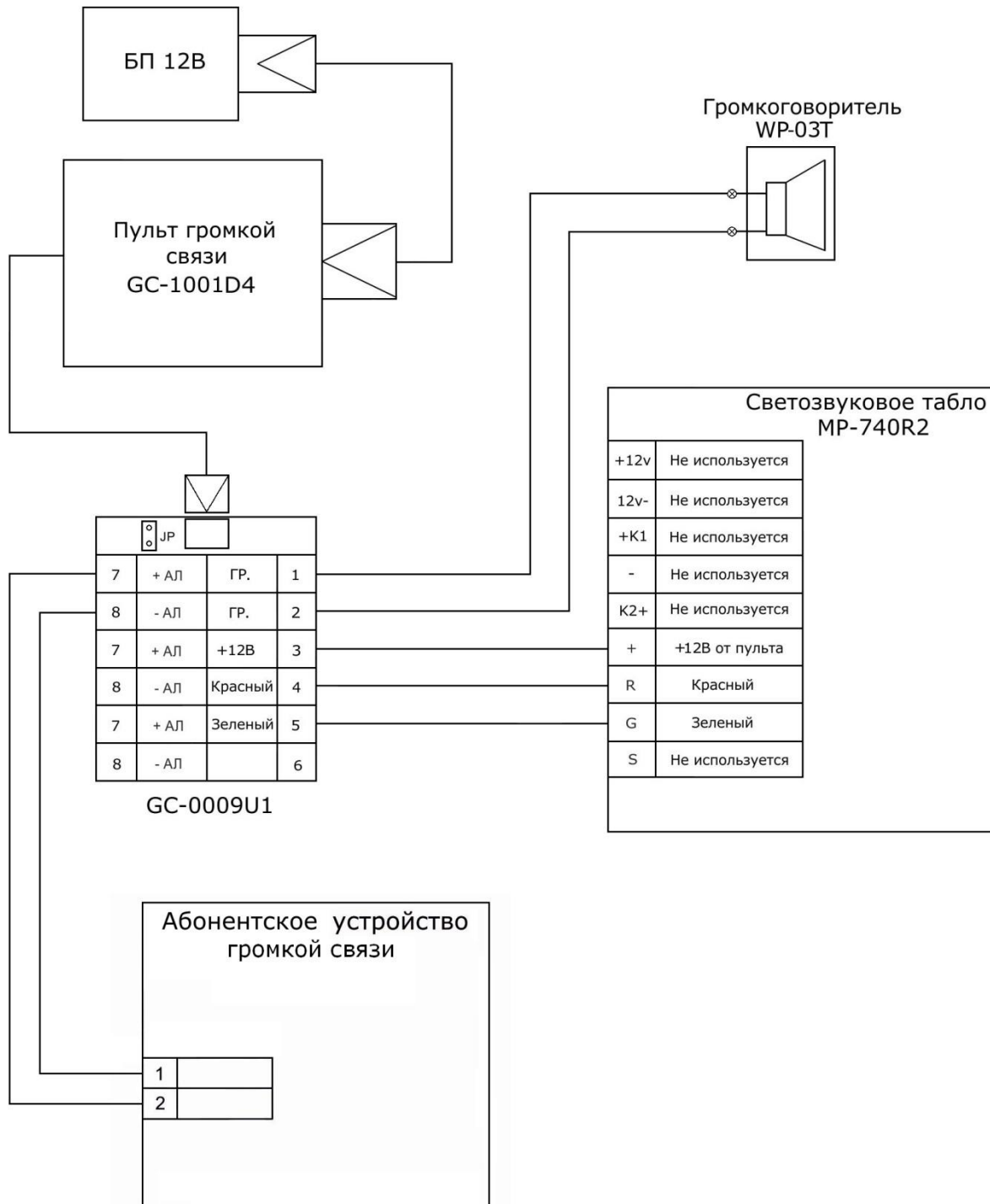

# ООО «СКБ ТЕЛСИ»

## СИСТЕМЫ СВЯЗИ И БЕЗОПАСНОСТИ

- Директорская, диспетчерская связь
- Офисные АТС
- Селекторы
- Переговорные устройства
- Системы палатной сигнализации и связи для больниц
- Озвучивание конференц-залов
- Системы громкого оповещения и трансляции
- Системы записи переговоров
- Системы контроля доступа
- Компоненты систем видеонаблюдения
- Аудио и видео домофоны
- Телефонные аппараты (в том числе без номеронабирателя)
- Факсы
- Источники бесперебойного питания
- Кроссовое оборудование
- Кабели, монтажные материалы
- Монтаж, сервис

Тел./факс: (495) 120-48-88

<http://www.telsi.ru>

e-mail: [info@telsi.ru](mailto:info@telsi.ru)