

**РАЗМЕРЫ КОРПУСА**

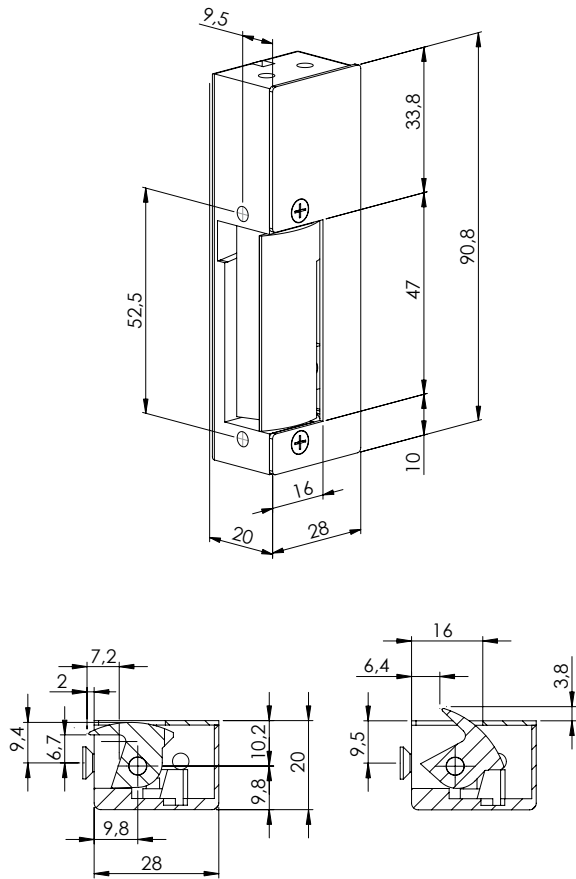

**АКСЕССУАРЫ**

S (10)

G (21)

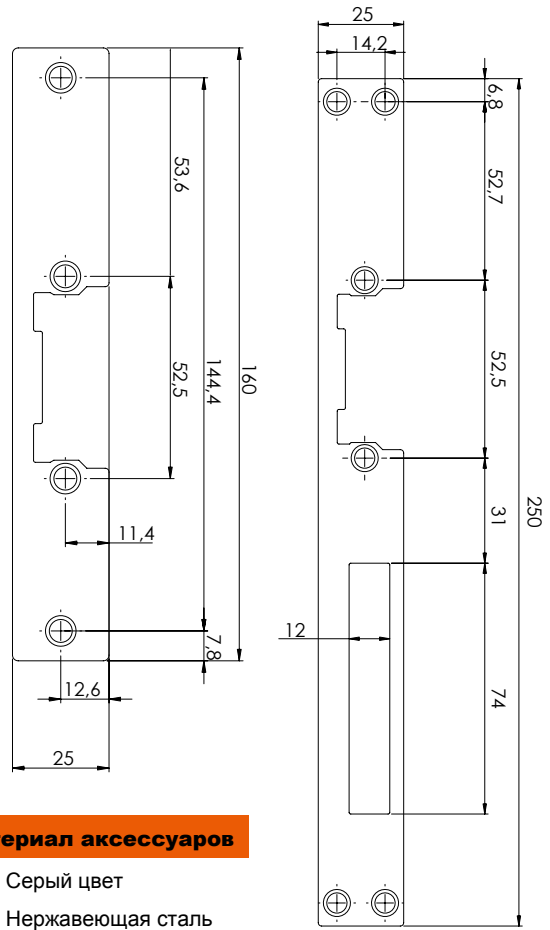

**Материал аксессуаров**

- G Серый цвет
- x Нержавеющая сталь

Возможны другие цвета покраски. Пожалуйста, уточните сроки доставки.

Код товара	Модификация	Усиленная катушка питания (400.4/2.424)	Арретирование (A)	Арретирование (AA)	Арретирование (AT)	Арретирование (AB)	Нормально открытые(500.5/2.524)	Датчик (305) положения ригеля	Механическая разблокировка (D)	Регулировка язычка FLEX (F)	Напряжение
3001	30NF										V AC
3002	30NDF										V AC
3003	30AF		●								V AC
3004	30ADF		●					●			V AC
3005	30AAF			●							V AC
3006	30AADF			●				●			V AC
3007	30NF 412	●									12V DC
3008	30NDF 412	●						●			12V DC
3009	30AF 412	●	●					●			12V DC
3010	30ADF 412	●	●					●			12V DC
3013	30NF 512					●					12V DC
3015	30N										V AC
3016	30ND							●			V AC
3017	30A		●								V AC
3018	30AD		●					●			V AC
3019	30AA			●							V AC
3020	30AAD			●				●			V AC
3021	30N 412	●									12V DC
3022	30ND 412	●						●			12V DC
3023	30A 412	●	●								12V DC
3024	30AD 412	●	●					●			12V DC
3027	30N 512					●					12V DC
3029	30N 305							●			V AC
3030	30N 305 412	●						●			12V DC
3031	30N 305 512					●		●			12V DC

\*\*Все версии могут быть с 24V; просто, отметьте 24 в заказе или в коде. Пример: 3029 24. Если вы хотите с лицевой крепежной панелью, укажите в коде. Пример: 3015 В. Существует выбор с радиусным язычком. Нужно писать 58\_\_ вместо 30 \_\_. Пример: 5806 Стандартная катушка - 8 Ω. Если желаете какую-то другую, пожалуйста, укажите это.

ПРИМЕР КОДИФИКАЦИИ: 3001 24/10G

Код товара, вольтаж / код лицевой крепежной панели

ПРИМЕР ОПИСАНИЯ: 30 NF/SG

Название серии электрозашелок,ее модификация / аксессуары

Для большей информации о совместимости серий электрозашелок с аксессуарами, смотрите страницу 56 и следующие